



pidpa

Bewonersvergadering

Riolering- en wegeniswerken De Bergen (deel)

14 september 2023

ZOERSEL

1



Inhoud presentatie

ZOERSEL pidpa

- Projectafbakening
- Voorstelling van het project
- Afkoppeling op privé
- Keuring
- Verdere verloop
- Contactgegevens

2

Voorstelling van het project



5

Voorstelling van het project



6

Voorstelling van het project

ZOERSEL

pidpa



7

Voorstelling van het project

ZOERSEL

pidpa

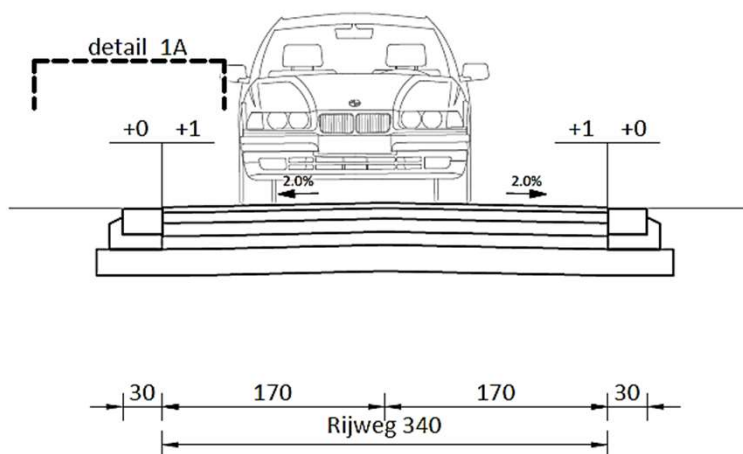

Nieuwe wegnis 3,40m breed
opgesloten tussen twee betonnen
kantstroken 2 x 0,30m

8

Voorstelling van het project

ZOERSEL

pidpa



- T.H.V. huisnummers 29 – 31
- Inbuizing openleggen
- Nieuwe oprit op huidige locatie

9

Voorstelling van het project

ZOERSEL

pidpa

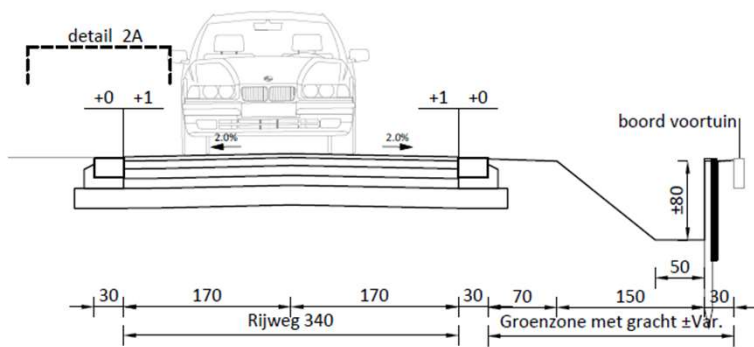

- T.H.V. huisnummers 29 – 31
- Nieuwe gracht met betuining
- Nieuwe oprit op huidige locatie

10

Voorstelling van het project

ZOERSEL

pidpa

- Opbreken van bestaande wegenis
- Aanleg van riolering onder de rijbaan
- Plaatsen van huisaansluitingen
- Aanleg van betonboorden
- Aanleg van asfaltering
- Verwijderen van inbuizing + Aanleg gracht en oprit t.h.v. HNR29 -31
- Aanwerken van de bestaande opritten op de nieuwe rijbaan

11

Aanleg van riolering

ZOERSEL

pidpa



12

Voorstelling van het project

ZOERSEL

pidpa

- Opbreken van bestaande wegenis
- Aanleg van riolering onder de rijbaan
- Plaatsen van huisaansluitingen
- Aanleg van betonboorden
- Aanleg van asfaltering
- Verwijderen van inbuizing + Aanleg gracht en oprit t.h.v. HNR29 -31
- Aanwerken van de bestaande opritten op de nieuwe rijbaan

13

Aanleg van betonboorden

ZOERSEL

pidpa



14

Voorstelling van het project

ZOERSEL

pidpa

- Opbreken van bestaande wegenis
- Aanleg van riolering onder de rijbaan
- Plaatsen van huisaansluitingen
- Aanleg van betonboorden
- Aanleg van asfaltering
- Verwijderen van inbuizing + Aanleg gracht en oprit t.h.v. HNR29 -31
- Aanwerken van de bestaande opritten op de nieuwe rijbaan

15

Voorstelling van het project

ZOERSEL

pidpa



16

Voorstelling van het project

ZOERSEL

pidpa

- Opbreken van bestaande wegenis
- Aanleg van riolering onder de rijbaan
- Plaatsen van huisaansluitingen
- Aanleg van betonboorden
- Aanleg van asfaltering
- Verwijderen van inbuizing + Aanleg gracht en oprit t.h.v. HNR29 -31
- Aanwerken van de bestaande opritten op de nieuwe rijbaan

17

Pidpa, uw waterpartner

pidpa



drinkwater



riolering

18

Nieuwe situatie



Gescheiden rioelstelsel
in straat met aparte
riolering voor afvoer van
afval- en hemelwater.

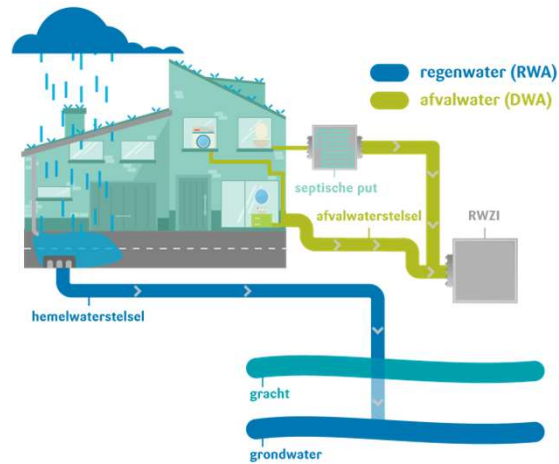

19

Wat betekent afkoppelen voor U?



Vuil water steeds verplicht
aansluiten op straatriolering.

Regenwater afhankelijk van
bouwtype verplicht volledig
of deels af te koppelen.

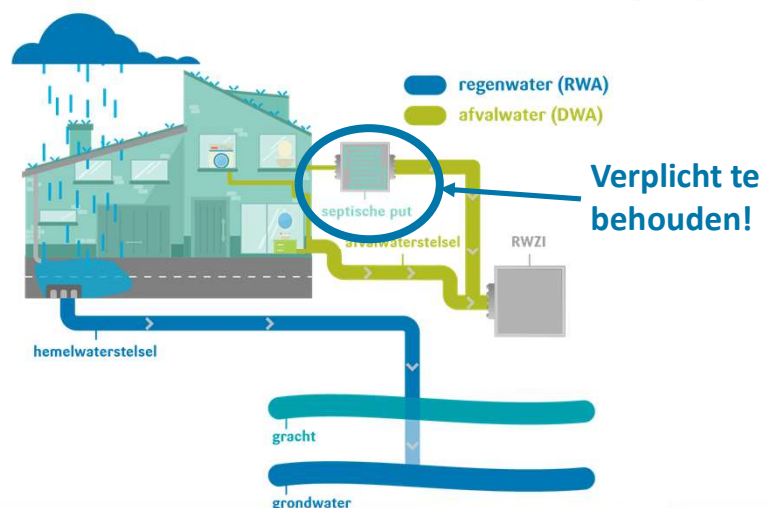

20

Wat betekent afkoppelen voor U?



Woningen met OPEN en HALFOPEN bebouwing

- Afkoppelen alle dakvlakken en verharding rondom woning
- 100 % afkoppelingsplicht
- Mogelijke uitzondering: ingesloten dakvlak



21

Hemelwater, nuttig voor u!



Gewestelijk stedenbouwkundige verordening (herbruik hemelwater):

- Herbruik (regenwaterput/ regenton)
- Infiltratie
- Gescheiden afvoer

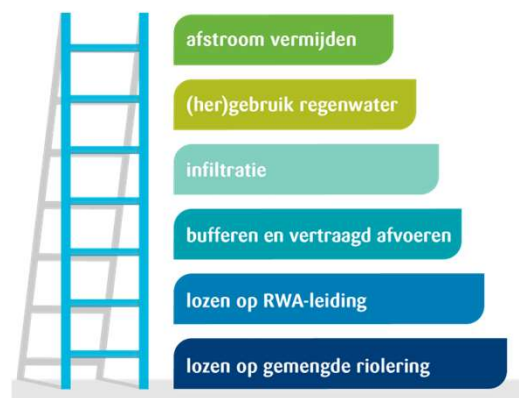

22

Afkoppeling op privé



23

Afkoppeling op privé



Pidpa-riolering biedt aan bewoner:

- ✓ gratis afkoppelingsadvies hemel- en afvalwater + plaatsbezoek
- ✓ 1 huisaansluitingsputje vuilwater (DWA) (extra aansluiting tegen kostprijs)

Na uitvoering van rioleringswerken op privaat, binnen 3 maand:

- ✓ Gratis keuring van privé riolering (eventuele herkeuring is niet gratis)
- ✓ Afkoppelingspremie na aanpassing op privé naar **volledig** gescheiden riolering (mits voldaan wordt aan strikte voorwaarden)

24

Afkoppeling op privé



Voorwaarden premie

- ✓ Geen verplichte scheiding opgelegd via bouwvergunning (bouwvergunning vóór 1 januari 1992)
- ✓ Afkoppeling voor **de totale verharde oppervlakte** m.a.w. volledige dakoppervlakte en alle verhardingen
- ✓ Conform keuringsattest – binnen 3 maand
- ✓ éénmalige tussenkomst => enkel voor installaties met permanent karakter
- ✓ Indien men bijkomend buffering met herbruik plaatst of infiltratie voorziening voor het RWA-stelsel op privaat domein, kan de premie verhoogd worden tot 795 €



25

Keuring



= controle correcte scheiding tussen regen- en afvalwater

= verplicht opgelegd door Vlaamse overheid bij aanleg van een gescheiden rioleringsstelsel in de straat

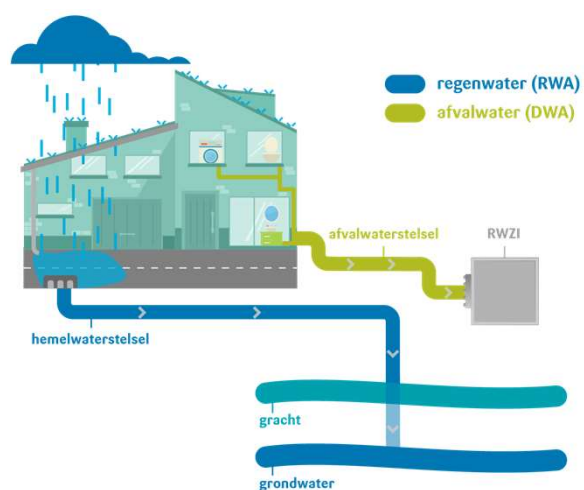

26

Verdere verloop



- Sondering naar boomwortels
- Mogelijks lokale aanpassingen van de nuts (gas, water, elektriciteit of telecom)
- Ontwerpdossier finaliseren
- Zoeken van een geschikte aannemer via overheidsopdracht
- Zodra aannemer en startdatum gekend is → Brief in de bus met startdatum
- Uitvoering van de werken - 2024

27

Contactgegevens:



| | |
|--------------------------------|---|
| Gemeente Zoersel: | Stijn Verhaegen 03 298 08 51 – technische.dienst@zoersel.be |
| Pidpa-Riolering: | Lies Wouters 0800 90 300 – infra@pidpa.be |
| Studiebureau: | Groep Infrabo nv. 014 58 50 05 – info@infrabo.be |
| Afkoppelingsdeskundige: | RioTek bv 03 369 12 34 – erik.dewilde@riotek.be |

Vragen?

28